

# 7Cars Live

Ausgabe 8/2007



- Editorial
- Caterham News
- Caterham Motorsport
- Seven Termine 2007
- Fahrzeugbörse/Teilebörse
- Kurioses





## Editorial

Wir hoffen, dass Sie den wohlverdienten Jahresurlaub genießen konnten oder dieser sogar noch kurz bevor steht. Ein Super 7 in der Garage bedeutet die permanente Möglichkeit einen Kurzurlaub einlegen zu können. Viele unserer Kunden wissen dies zu schätzen und nutzen diese Form des „Abschaltens „

Die „Renngondel“ mit selbstgewähltem Tempo in den Abgrund stürzen ...., hieß es unter anderem in unserer August Ausgabe von 7Cars Live bei der Beschreibung zur Anfahrt auf die weltberühmte Eu Rouge Kurvenkombination.

Dass diese blumigen Worte zur harten Realität wurden zeigte das 4. Rennwochenende zum Caterham Eurocup am 3. + 4. 8. 2007 in Spa –Francorchamps. Das dass Rennen tatsächlich für Zuschauer und Teilnehmer zu einer Lebensgefährlichen Achterbahnfahrt wurde erläutert unser ausführlicher Bericht unter Caterham - Motorsport mit spektakulären Fotos.



Der 7Cars Live Newsletter feiert seinen ersten Geburtstag. Ein strammes Stück Arbeit steckt hinter jeder Ausgabe und bis auf zwei Ausnahmen haben wir nur positive Resonanz erhalten die uns für die Zukunft anspornt. Das mit annähernd jeder Ausgabe auch ein neuer Super 7 Besitzer gefunden wird, erfreut auch aus finanzieller Sicht.

Unser Adressbuch verfügt zur Zeit über 1850 Emailadressen von Personen die einen Caterham/ Lotus Super 7 besitzen oder auch suchen. Damit hat sich die Anzahl der Adressen in einem Jahr verdreifacht.

...weiter nächste Seite





Wie uns immer wieder bestätigt wird hat der hohe Informationswert aber auch zur Folge das 7Cars Live zur monatlichen Pflichtlektüre einer Vielzahl von Interessenten geworden ist.

Durch unseren Newsletter, zudem uns Ansar Ali, Inhaber von Caterham Cars LTD, mehrfach gratuliert hat, ist auch der Caterham Live Newsletter wieder zum Leben erweckt worden. Unter Caterham News finden Sie den direkten Link zu den ersten zwei Ausgaben.

Der erste Caterham Bausatz mit Ford Sigma Motor wurde erfolgreich aufgebaut und hat die T.Ü.V Abnahme ohne Beanstandungen absolviert.

Dank der nun online zur Verfügung stehenden Bauanleitung, die auch das kleinste Detail berücksichtigt ergeben sich für den technisch versierten Laien keinerlei Schwierigkeiten beim Aufbau.

Die erforderlichen und umfangreichen Dokumente der EU 4 Regelungen sind Bedienungsfreundlich auf einer CD gesammelt und überzeugten auch die sonst eher kritischen T.Ü.V Ingenieure mit dem Kommentar : Vorbildlich

Vorbildlich ist auch die Idee technische Neuerungen auf der Caterham Homepage anzukündigen. Unter Caterham News finden z.B. alle Besitzer eines Caterham CSR 260 den Link zu einem technischen Update das den Ruckeleffekt im unteren Teillastbereich verringern soll.

Viel Spaß mit der nachstehenden Ausgabe zum 1. Geburtstag von 7Cars Live.

A handwritten signature in black ink, appearing to read "Thomas Klein".

Thomas Klein

## Caterham News 1



Caterham Newsletter Download unter:

[http://www.caterham.co.uk/assets/html/news/current\\_news\\_story.html?ID=58](http://www.caterham.co.uk/assets/html/news/current_news_story.html?ID=58)

## Caterham News 2

Caterham Bauanleitung Download unter:

[www.caterham.co.uk/assets/html/showroom/build\\_manual.html](http://www.caterham.co.uk/assets/html/showroom/build_manual.html)

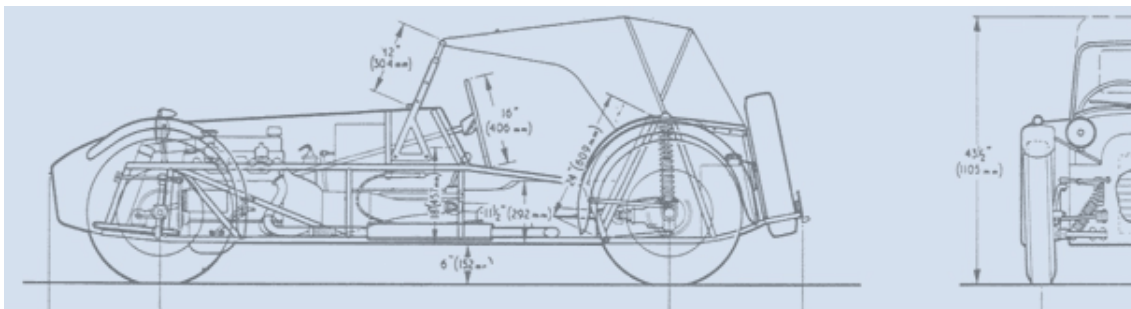

## Caterham News 3

Caterham Update CSR 260 Download unter:

[www.caterham.co.uk/assets/html/showroom/CSR260\\_tech\\_update1.pdf](http://www.caterham.co.uk/assets/html/showroom/CSR260_tech_update1.pdf)

## Caterham News 4

Artikel aus der Oxford Times zum Rennwochende in Spa-Francorchamps 3./4. August 2007.

### The Oxford Times

Part of the This Is Oxfordshire Network

<b>Cars</b>	<b>Newsletter</b>	<b>Site Map</b>	<b>Search</b>	<b>Advanced Search</b>
-------------	-------------------	-----------------	---------------	------------------------

Cars for sale
Cars by email
Dealer Directory
Motorbikes for sale
Vans, Trucks for sale
Sell your vehicle
Boats for sale
Caravans for sale
Opinion
<b>Motoring news</b>

<<[Back to index](#)

#### Fennymore scores title double

WESTON-on-the Green racer Graham Fennymore endured a roller-coaster ride of emotions on his way to securing two Caterham championship titles on Saturday at the Belgian Grand Prix circuit of Spa-Francorchamps.

For while the 42-year-old was overjoyed by his victories in the evo Caterham Eurocup, he was also worried about the health of two of his pit crew, who had to be taken to hospital after suffering injuries in a horrific crash.

The freak accident happened close to the end of the day's first race when the Caterham CSRs of Scotsman Malcolm Johnstone and Germany's Thomas Klein collided on the pit straight. Klein's car hit the pit wall and skated along the top, scattering bodywork as team members dived for cover.

Three people were hurt, the two most serious being Graham Fennymore's father, Michael, and team member Richard Flannigan, both of whom suffered severe cuts. They were taken to hospital and released back to the circuit after several hours of treatment.

Fennymore won the Superlight class of race one in great style, blissfully unaware of the accident. He recovered from a slow opening lap to overcome the cars of Eurocup debutant Glen Denny (Ipswich) and then, with three laps to go, Londoner Mike Cantillon. Less than half a second separated the top two at the line.

In race two Fennymore led a determined Cantillon for much of the distance. Undeterred by losing his nosecone in a first-lap clash with another car, Cantillon pressured Fennymore all the way to the seventh lap, when Mike spun. That left Denny to take up the cudgels, and he did so in style.

"I managed to get back into Graham's tow towards the end and then it was all down to the last lap" said Denny. Fennymore tried to defend at La Source hairpin, but Denny spotted a gap and went for it to win his maiden Caterham race by eight-hundredths of a second.

#### EDITOR'S CHOICE

##### OXFORD UNITED



- [United owner charged](#)



- [Jim backs Duffy](#)



- [Stevenage 0 Oxford Utd 0 \(27/8\)](#)

##### NEWS



- [MP Smith condemns Leys stabbing](#)

##### EATING OUT



- [Respect for tradition — Sunday lunch at the Randolph Hotel](#)

##### ENTERTAINMENT



- [Lady Chatterley, Born and Bred, Ecoute le Temps and Transylvania](#)



- [Cads and kings — Richard II and Henry IV Pts I and II, Stratford](#)

##### FOOD AND DRINK



- [Mint Julep recipe](#)

##### NEWS

Take part in our **SITE SURVEY** and be in with a chance of winning **online vouchers**

Find a **Job**  
Find a **Home**  
Find a **Car**

Powered by **fish4**

**57 PLATE**  
**DODGE CALIBER**  
1.8 SE 5DR  
**£99 PER MONTH**  
**RYFIELD OXFORD**

**VICKERS**  
LOOK HERE

**HADDEN HILL GARAGE**  
**01235 810091**  
10 MINUTES FROM A34

**Low Deposit**

**Finance Packages to Suit All**

**Warranties Given**

<b>Home</b>
<b>News</b>
<b>Leisure</b>
<b>Oxford United</b>
<b>Sport</b>
<b>Jobs</b>
<b>Homes</b>
<b>Cars</b>
<b>Events</b>
<b>Blogs</b>
<b>Forum</b>
<b>In Business</b>
<b>Lifestyle</b>
<b>Oxfordshire 2007</b>
<b>Photo sales</b>
<b>Archive</b>
<b>Advertise</b>
<b>Subscribe</b>
<b>Contact Us</b>
<b>Local Dating</b>
<b>Local Information</b>
<b>Newsletter</b>



## Caterham Motorsport 1

Der Rennbericht aus dem Cockpit

Wie beginnt man einen Bericht, der mit dem Dümmersten aller möglichen Rennunfälle endet. Einfach geradeaus fahren kann jeder, sollte man meinen, nur nicht wenn der Mitstreiter etwas dagegen hat. In 31 Jahren Motorsport habe ich einige Unfälle erlebt, die mit ungewollten Berührungen einhergingen. Rennunfälle wie sie im Gerangel um die bessere Position einfach geschehen können.

Nun aber doch noch einmal von vorn.

Mein Qualifying hatte ich verbockt, indem ich die 20 Minuten zum Anfahren eines neuen Satz Slicks benutzt hatte. Dazu werden 3 – 4 Runden mit bescheidenem Tempo absolviert, um danach den Luftdruck zu kontrollieren bzw. abzulassen. Die verbleibende Zeit wollte ich für ein oder zwei Chaos-Runden nutzen. Die Boxenampel stand auf Grün. Los geht's. Kaum aus der Boxengasse heraus schwenkten die Streckenposten die rote Flagge, also Abbruch oder Ende des Trainings. Na Klasse, Zeit vertrödelt, da einfach einige Minuten zu spät ins Auto gestiegen.

So musste eine Zeit von 2.41.567 aus den Taita-Runden für den Startplatz 10 in der 5. Reihe herhalten. Nicht schlecht, da ich wusste das ich ohne Anstrengung mindestens 3 – 4 Sekunden schneller fahren konnte.

Der Start ist perfekt gelungen. Nach der Eau- Rouge fand ich mich bereits auf dem 7. Platz wieder. Ein französischer Teilnehmer vor mir, ein weiterer beim Anbremsen innen rechts neben mir und der lachende dritte „Franzmann“ fuhr sogar außen noch um uns herum.

Der sauber erkämpfte Starterfolg bereits in der Les Combes-Kurvenkombination wieder verloren. Auch Kollege Kurt Hoffmann schlüpfte bei dieser Gelegenheit wieder durch, so das die ursprüngliche Reihenfolge erneut hergestellt war.



Reifen schonen und die Gegner studieren hieß mein Motto für die nächsten 3 Runden, als in Runde 4 die ersten wedelnden Hecks und kleinere Quersteher ankündigten, dass die harte Gangart des Vorfahrenden und rangelnden Pulks ihren Tribut forderte. Schnell spürte ich die perfekte Balance meines Autos, da ich den Speed des Pulks vor mir völlig entspannt mitgehen konnte.



Das dieser Pulk schnell unterwegs sein musste bestätigte auch das Auflaufen auf die Startnummer 78 M. Johnstone und 27 Michele Tommasi, die von Position 5 + 6 gestartet und phasenweise schon außer Sichtweite waren.

Langsam den Druck erhöhend ohne die Reifen zu überfordern, Bremspunkte eher zu früh als zu spät wählend, dafür aber als erster wieder mit ruhig liegendem Auto auf dem Gaspedal, verhalf mir einen nach dem anderen auszubremsten oder aus der La Source heraus aus zu beschleunigen.

Innerhalb von 2 Runden die Verbesserung von Platz 10 auf 6, den sich Malcom Johnstone allerdings noch einmal durch einen seeeehr breiten Fahrstil zurückeroberte.  
Die Kampflinie kostet aber Zeit und fordert das Material.

...weiter nächste Seite



In der neuen Paddock Rechts – Linkskombination ein wilder Quersteher mit anschließendem Seitenwechsel von Malcolm, um mir die optimale Linie auf die La Source zuzumachen.

In der Mitte vor mir auf die Haarnadel zufahrend entschloss ich mich früh zu bremsen und M. Johnstone auf der Innenlinie aus zu beschleunigen.

Aus der La Source nebeneinander heraus beschleunigend, kam Malcolm bedrohlich nahe und zwang mich an die Pylonen, die die Einfahrt in die alte Boxengasse verschlossen, ließ mir dann aber wieder Platz um weiter zu beschleunigen.

Die zweite Attacke nun aber im 4. Gang, endete ähnlich wie die Erste nur mit drohender Nähe, ohne Konsequenzen.

Mittlerweile im 5. Gang bei geschätzten 180 Km/h angekommen endet die 3. Attacke der Startnummer 78 mit einer vollen Breitseite und folgenschweren Auswirkungen.



Ohne das Wort mit den 7 Buchstaben auch nur zu Ende denken zu können, spüre ich nach einem Schlag von links, den Einschlag in die Mauer und das aufsteigende Auto. Abwechselnd sehe ich den Himmel, Asphalt, Himmel, Asphalt usw. um nach weiteren unzählbaren Drehern und Kippbewegungen am Berg in der Eu-Rouge zum Stehen (besser Liegen) zu kommen.

Die ungewollte Achterbahnfahrt schien nicht mehr aufhören zu wollen.

...weiter nächste Seite





Bilder: Norbert Meier

...weiter nächste Seite



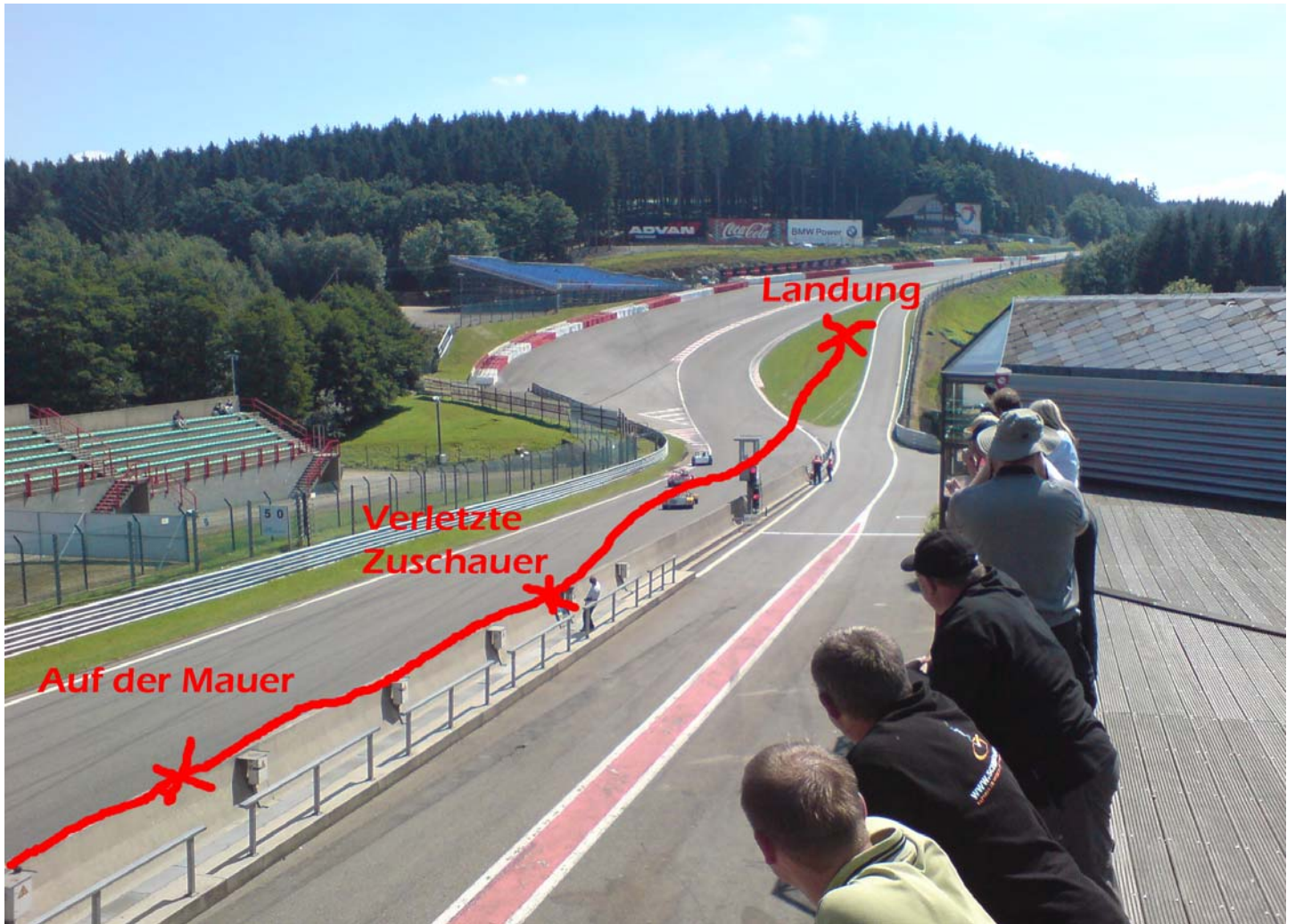

...weiter nächste Seite



Der Motor läuft auf Vollgas, da ich mich unbewusst im Auto abgestützt bzw. verstemmt habe und auf dem Gaspedal stand.

Beim eigenen Betätigen des Hauptstromschalters fällt mir auf, dass das Atmen sehr schwer fällt. Nachdem ich analysiert hatte, dass ich alles bewegen konnte, bin ich aus dem Auto ausgestiegen und realisierte erst jetzt, wie weit das Auto auf zwei Rädern gesprungen, gedreht, gekippt und geschliddert ist.

Die ärztliche Untersuchung ergab nur mehrere geprellte Rippen. Zurück im Fahrerlager erfahre ich erst wie heftig dieser Abflug gewesen ist und das leider auch Zuschauer verletzt wurden.

In diesem Zusammenhang keimte erst der Gedanke auf, was gewesen wäre, wenn! Für mich stellte sich selbstverständlich auch die Frage nach dem warum und ob ein Fahrer mit einem Blackout wie diesem noch in den Motorsport gehört.

Die Entschuldigung des Fahrers im schottisch knappen Stil: Oh Thomas I'm so sorry, mit bibberndem Unterkinn schien zumindest echt zu sein.

Die anschließende Disqualifizierung des Teilnehmers sorgte für meine Entlastung bei der Schuldfrage. So ließen die Filmaufnahmen von HAY- FISHER keinen Zweifel daran, dass Mr. Johnstone auf der Geraden eine Kurve gesehen haben muss und nach rechts abbiegen wollte. Die Aufnahmen werden in der Caterham Motorsport DVD Saison 2007 zu sehen sein.

Nachdem Schrecken und der Erkenntnis das viele Teilnehmer und Zuschauer unglaubliches Glück im Unglück hatten, entpuppte sich die Zeitenliste für mich als weiteres Trostpflaster.

Beim Anblick des 3,3 Rennen alten 7Cars- CSR auch bitter nötig.



...weiter nächste Seite





Mit einer Rundenzeit 2.36.833 war mir in Runde 6 ( Unfall in Runde 8 ) die zweitschnellste Rundenzeit gelungen.

Keine halbe Sekunde auf den Spitzenreiter mit 2.36.360, zeigte mir, das wir unsere Schulaufgaben in Richtung Caterham CSR Fahrwerkseinstellung richtig gemacht haben. Gehen wir nun von einem Körpergewicht von 78 kg ( Clive Richards ) zu 92 kg ( Ja ich, leider ) aus, so sind die 4,73 zehntel schon durch diesen Gewichtsunterschied zu erklären.

Wir sind dem erklärten Saisonziel, aus eigener Kraft unter die ersten 5 zu fahren, sehr nahe gekommen auch wenn der dramatische Ausgang des Rennens kurzzeitig den Gedanken aufkommen ließ, dass man die Wochenenden auch entspannt im Garten verbringen könnte.

Aber wie gesagt, nur ganz kurz.

Wir sehen uns am Nürburgring 5. – 7.10.2007



## Caterham Motorsport 2

Der Augenzeugenbericht

Das Rennwochenende in Spa war ganz anders geplant. Genau wie in Donnington Park wollte ich Thomas das gesamte Wochenende nach Spa-Francorchamps begleiten aber Termine in der Firma sollten mich erst Samstag in aller Frühe starten lassen. Das erste Sprintrennen begann schon gegen 9 Uhr also plante ich ein 2 Stunden früher zu erscheinen. Der 8°C, für August auch in den Ardennen ganz schön knackige, aber herrlich klare und sonnige Morgen versprach super Rennwetter.



Nach einem kurzen Small-Talk mit Thomas am Vorstart machte ich mich auf den Weg zur alten Boxengasse um von den Dachterrassen einen guten Blick auf die Eau Rouge zu haben. Nach einem super Start bei dem Thomas einige Plätze gut machte verwunderte mich allerdings, das er nach der ersten Runde wieder auf der alten Platzierung lag.

Ab Runde 4 beobachtete ich wie Thomas pro Runde ein Fahrzeug nach dem anderen überholte und sich scheinbar warm geschossen hatte.

...weiter nächste Seite



Dann ereignete sich folgendes:

Von der La Source den Berg hinab schossen ca. 7 Wagen auf die Eau Rouge zu.

Thomas zog ganz innen an Malcom Johnstone vorbei als dieser plötzlich nach rechts zuckte. Wenn ich jetzt sage ich dachte das war aber knappt war gar keine Zeit mehr zu denken, den bei erneutem Ausscheren von Johnstone traf er Thomas voll in die Seite.

Der Horror beginnt. Thomas wird an die Boxenmauer gedrückt und steigt an dieser auf. Das rechte Vorderrad und Hinterrad sind schon hinter der Mauer. Der Unterboden schleift mit lautem Knirschen auf der Mauer entlang. Dann beginnt sich der Caterham auf der Mauer Uhrzeigersinn zu drehen.

Kurz vor dem Ampelhäuschen wird der Bolide quer auf die Strecke zurückgeschleudert.

Jetzt tanzt der Wagen von einer auf die andere Seite und beginnt zu trudeln.

Immer noch mit viel Schwung und kreiselnd schießt er die Eau Rouge hoch und kommt auf dem Grünstreifen zwischen Strecke und Boxenausfahrt endlich zum stehen.

Was für ein Crash. Ich lief sofort los um so nah wie möglich an das Wrack zu gelangen weil ich von hier unten nicht sehen konnte was mit Thomas war. Erst als ich auf dem Weg zur oberen rechten Tribüne war sah ich wie sich im Auto was regte und das Medical Car ankam und die Doc's ihm aus dem ordentlich rampunierten Seven halfen.

Als ich am Zaun ankam fragte ich nur kurz ob mit ihm soweit alles O.k. sei. Er zeigte kurz Daumen nach oben.

Mir zitterten die Knie immer noch. Erst als ich wieder in die Box kam sah ich die Krankenwagen in der Boxengasse.

Das auch hier Leute verletzt worden sind habe ich trotz der Nähe zum Geschehen nicht realisiert.

Die teilweise heftigen Schnittwunden wurden durch Trümmerteile und auch von herumfliegenden Zeittafeln verursacht.

Alle Beteiligten hatten wirklich Glück. Das nicht nur aus meiner Sicht. Es hätte wesentlich schlimmer kommen können. Auf diesem Wege wünsche ich den Betroffenen gute Genesung.

Heiko Adams



## Caterham Motorsport 3



evo CATERHAM EURO CUP

CSR Masters provisional championship placings after Round 12, Spa-Francorchamps 4/8/07

POS	DRIVER	TOT	1	2	3	4	5	6	7	8	9	10	11	12
1	HAY & RICHARDS	<b>234</b>	20	18	20	20	18	20	20	20	20	20	18	20
2	Oliver BULL	<b>185</b>	18	20	0	18	20	18	0	17	18	18	20	18
3	Michele TOMMASI	<b>161</b>	17	16	0	17	17	0	18	18	17	15	13	13
4	Sarah READER	<b>136</b>	15	12	15	0	0	0	17	16	16	17	14	14
5	Malcolm JOHNSTONE	<b>130</b>	16	14	18	14	14	15	0	0	15	0	12	12
6	Kurt HOFFMANN	<b>118</b>	0	15	17	0	12	0	13	12	6	10	17	16
7	Olivier GUERIN	<b>104</b>	0	0	0	16	13	16	11	0	13	13	11	11
8	Philip GLEW	<b>91</b>	0	0	0	0	0	0	0	17	18	18	20	18
9	KLEIN & ENGEL	<b>89</b>	12	0	13	11	11	13	7	0	8	14	0	0
10	Hervé CORDEL	<b>83</b>	0	0	0	15	15	14	0	13	9	8	0	9
11	Joachim WESTERMANN	<b>75</b>	0	15	17	0	0	0	0	0	0	10	17	16
12	Loïc MARTINEZ	<b>73</b>	0	0	0	12	16	0	0	0	0	12	16	17
13	BENT & PHILLIPS	<b>63</b>	0	0	0	0	0	0	14	15	12	5	9	8
	Wolfgang BECKER	<b>63</b>	0	0	0	10	10	12	13	12	6	0	0	0
15	Jamie CONSTABLE	<b>46</b>	13	17	16	0	0	0	0	0	0	0	0	0
	Massimo MANGANARO	<b>46</b>	0	0	0	0	0	0	0	0	0	16	15	15
17	Lee CUNNINGHAM	<b>45</b>	0	0	0	0	0	0	0	0	0	17	14	14
	Phillippe SIMON	<b>45</b>	0	0	0	12	16	0	0	0	0	7	0	10
19	George BREWSTER	<b>43</b>	0	0	0	0	0	0	15	14	14	0	0	0
20	Christian WANGARD	<b>41</b>	0	0	0	13	0	17	0	0	0	11	0	0
	Phillipe EVRARD	<b>41</b>	14	13	14	0	0	0	0	0	0	0	0	0
	Michel MORA	<b>41</b>	0	0	0	0	0	0	12	0	10	9	10	0
23	Ed MORRIS	<b>38</b>	18	20	0	0	0	0	0	0	0	0	0	0
24	Serge CAZZANI	<b>36</b>	0	0	0	0	0	0	10	0	5	6	8	7
25	Steve HINDLE	<b>32</b>	0	0	0	10	10	12	0	0	0	0	0	0
26	SCHMIDT & FORBES	<b>27</b>	0	0	0	0	0	0	16	0	11	0	0	0
27	TAYLOR & MITCHAM	<b>26</b>	0	0	0	0	0	0	8	11	7	0	0	0
28	AVEQUE & SPINI	<b>23</b>	0	0	0	0	0	0	9	10	4	0	0	0
29	Iain COWIE	<b>14</b>	0	0	0	0	0	0	0	0	14	0	0	0
30	Lionel VIALANEX	<b>12</b>	0	0	0	0	0	0	0	0	5	0	0	7
31	Nick PAYNE	<b>11</b>	0	0	0	0	0	0	0	0	0	11	0	0



## Caterham Motorsport 4

Caterham Euro Cup Newsletter von Nick Carter



### Newsletter 11: 6 August

#### Spa round-up

I'm very pleased to be able to start this newsletter with a lovely message from Richard Flanagan of Graham Fennymore's Ambitions Race Team:

Richard says: "I would like to thank everyone for their help following the pit wall incident at Spa. Graham's dad and I both received fantastic support from everyone involved with the racing and really appreciate it.

"Special thanks must go to Ian Millar for his rapid response, running all the way down the pit lane at breakneck speed, as well as Sharon and Vicky from Hyperion Motorsport. They both took hold of my injuries and were a massive comfort. Also huge thanks to Graham's sponsors, Martin and Sue Langdon of Sherlock Interiors, for driving Michael and I back to Dover. Michael and I are both doing fine and will hopefully see everyone at Silverstone.

"Again thanks to everyone involved in Caterham Motorsport."

It's a big relief to me, Ian, Magnus, Ros, Bernard and everyone else involved with Caterham Motorsport that Richard is able to make his kind comments, and that the other injured parties, Michael Fennymore and Dave Epstein, are doing fine also.

That more of you were not injured was a miracle, pure and simple. A timely reminder, I hope, to all competitors that it is not just their own lives they risk when competing in the sport we all love.

It was quite the most sickening accident I have seen at a race track in my

19 seasons in the sport, and I truly hope never to witness another like it. To that end, we shall be making representation to the authorities in Germany and Belgium with a view to ensuring that debris fencing is installed along the support race pit wall at Spa.

I would like also to voice my thanks to Ian (who has never been seen to move so fast in his life) and to everyone else who responded rapidly to the emergency. Well done everybody.

Rumours that most of Dave Epstein's bruises were caused when Nick Phillips landed on top of him are being denied vehemently, I believe.

Remarkably, amid all the chaos Graham Fennymore held his head to win the Superlight class in two of the three races to clinch the Sprint and Endurance championship titles. Our congratulations to him not only for the wins but for giving his poor team members something positive to smile about.

Special congratulations also go to Glen Denny for his splendid Superlight class win in his first Eurocup outing, and also to Clive Richards and Richard Hay for their two wins, and to Phil Glew for his maiden Caterham victory. Lee Cunningham, who led his first CSR race, deserves a special mention also.

Commiserations are owed to many, as always: Nick Payne, who charged up to third from the back of the grid only for his car's battery to die, deserved better, as did Simon Harris, who didn't get a run at all.



## 2007 CATERHAM Eurocup Termine

Nürburgring, Germany

5th/6th

October 07

Brands Hatch, UK

19th-21st

October 07



**evo** CATERHAM  
Euro Cup 2007

## Clubsport Trophy

CST Clubsport Trophy Stand 22.8.2007

CST-Wertung	Datum	1. April		21. April		6. Mai		6. Mai		19. Mai		19. Mai		28. Juli		28. Juli		12. August		12. August		Teilnahme - bonus	Gesamt- punkte	End- ergebnis	Endplatz- ierung		
		Heilbronn Lauf 1	Heilbronn Lauf 2	Bad Neuenahr	Walldorf Lauf 1	Walldorf Lauf 2	Geiselwind Lauf 1	Geiselwind Lauf 2	Worms Lauf 1	Worms Lauf 2	Kassel Lauf 1	Kassel Lauf 2	Punkte	Punkte	Punkte	Platz											
Fahrzeug	Fahrername																										
1800 VVC Road sports	Breidenstein, Winfried	1	9.04	3	8.93	1	9.5	2	9.40	1	9.71	12	6.13	5	8.39	2	9.35	1	9.00	2	8.95	8	5.79	5.5	101.01	101.01	1
Speedster	Jansohn, Udo	7	7.5	8	7.88	3	8.5	4	8.92	7	8	3	9.03	4	8.71	1	9.68	2	9.31	3	8.42	3	8.42	5.5	99.85	99.85	2
Speedster Turbo	Rohrmeier, Andreas	5	8.21	4	8.57		0.00	8	8.38	3	9.14	9	7.1	24	2.28	5	8.39	11	8.21	5	7.37	4	7.89	5	78.52	78.52	3
Speedster Turbo	Stöckler, Till	15	4.04	11	6.07	5	7.5	15	5.95	10	7.14	21	3.23	8	7.42	11	6.45	7	7.59	7	6.32	7	6.32	5.5	74.12	74.12	4
Elise 111R	Reusch, Gerd	12	5.71	12	5.71	6	7	17	5.41	19	4.57	11	6.45	6	8.08	12	6.13	9	6.9	10	4.74	12	3.88	5.5	69.87	69.87	5
VX Performance Speedster	Epple, Marcel	20	2.88	26	0.71	10	5	20	4.59	17	5.14	14	5.48	12	6.13	3	9.03	3	8.97	6	6.84	13	3.16	5.5	63.42	63.42	6
ELISE SPORT 190	Fengler, Boris	8	7.14	8	7.14	19	0	1	9.73	11	6.86	5	8.39	10	6.77	7	7.74	20	3.1	19	0	19	0	5.5	62.38	62.38	7
Speedster	Lozier, Benedikt	10	6.43	20	2.88	4	8	7	8.11	8	7.71	6	8.06	23	2.58	31	0	0.00	11	4.21	11	4.21	5	57.17	57.17	8	
Speedster	Knopf, Jens	11	6.07	13	5.98	9	5.5	18	5.14	22	3.71	18	4.84	28	0.97	15	5.16	27	0.89	8	5.79	14	2.83	5.5	51.36	51.36	9
Seven	Merkel, Hans	21	2.5	14	5		0.00	21	4.32	20	4.28	8	7.42	26	1.01	14	5.48	18	3.75	9	5.20	9	5.20	5	49.95	49.95	10
Elise MK1	Hasslinger, Markus	16	4.29	19	3.21		0.00	14	6.22	28	2.57	27	1.29	29	0.65	0.00	0.00	13	3.16	15	2.11	4	27.49	27.49	11		
Seven	Heinisch, Jürgen	18	3.57	18	3.57		0.00		0.00		0.00	31	0	16	4.84	29	0.65	22	2.41	17	1.05	18	0.53	4	20.62	20.62	12
Imhof Performance Speedster	Imhof, Stefan	26	0.71	9	6.79		0.00	19	4.86	15	5.71		0.00	0.00	0.00	0.00	0.00	0.00	0.00	0.00	0.00	0.00	2	20.08	20.08	13	
Opel Speedster Kompressor	Roppelt, Bernd	4	8.57	1	9.64		0.00		0.00		0.00		0.00	0.00	0.00	0.00	0.00	0.00	0.00	0.00	0.00	0.00	1	19.21	19.21	14	
Seven	Romisch, Jürgen	19	3.21	16	4.29		0.00		0.00		0.00	24	2.28	18	4.19	0.00	0.00	0.00	0.00	0.00	0.00	0.00	2	15.95	15.95	15	
Seven Plus	Ecker, Volker	25	1.07	25	1.07	13	3.5	32	1.35	30	1.43		0.00	0.00	0.00	0.00	0.00	0.00	0.00	0.00	0.00	0.00	2.5	10.92	10.92	16	
Speedster	Hagedorn, Guido	24	1.43	24	1.43		0.00		0.00		0.00		0.00	0.00	0.00	0.00	0.00	0.00	0.00	0.00	0.00	0.00	1	3.86	3.86	17	
	Teilnehmeranzahl	28	28		20		37		35		31		31		31		29		19		19						
	gewertete Teilnehmer	17	17		9		13		13		13		13		11		10		12		12						

15. September:

Slalom- DOPPELVERANSTALTUNG AvD Kaiserslautern auf dem Flugplatz Sembach EXCLUSIV FÜR DIE CST Ausschreibung bei: AVD Kaiserslautern c/o Eugen Bernhard Tel.: 0631/21683

13. Oktober:

ENDLAUF DER CST Slalom Doppelveranstaltung Geiselwind mit anschließender Jahressiegerehrung EXCLUSIV FÜR DIE CST Veranstalter

Die Clubsport Trophy freut sich einen kompetenten Partner für alle Seven Enthusiasten am Start zu haben. Seven Cars & Parts existiert seit nunmehr 24 Jahren für alle Freunde und Liebhaber des extremen Roadsters. Als ältester Caterham Importeur Deutschlands steht Ihnen Thomas Klein jederzeit mit Rat und Tat zur Seite.

Seven Cars & Parts hat für die Seven-Wertung der CST sehr beachtliche Preise ausgeschrieben, die zu Top-Leistungen motivieren sollen.

1. Platz: Ein Gutschein über 777.- EUR für Dienstleistungen oder Seven Parts.
2. Platz: Ein Gutschein über 377.- EUR für Dienstleistungen oder Seven Parts.
3. Platz: Ein Gutschein über 177.- EUR für Dienstleistungen oder Seven Parts.





## Fahrzeughörse 1

### Caterham CSR 200



#### Serienausstattung:

Zusatzinstrument für Öltemperatur, aerodynamisch gestylte Front mit innenliegenden Stoßdämpfern, Einzelradaufhängung / Hinterachse

Räder: 6.5 + 9 Zoll mit 195/45 R 15 + 245/40 R 15

6-Ganggetriebe, Trockensumpfschmierung

Heizung, Rennkühler mit vergrößertem Lüfter, Innenbelüftete AP Bremsanlage vorn

4-in-1 Edelstahlauspuffanlage, SV Chassis (110 mm breiter & 80 mm längerer Innenraum)

Wetter-Equipment, inkl. getönter und geheizter Frontscheibe, Hosenträgergurte (Paar)

Armlehnen, Sportfahrwerk, höhenverstellbar

#### Extras:

New Dashboard mit tiefer Sitzwanne und Momo Lenkrad, Ledersitze, Sperrdifferenzial

Einstiegsprotektoren

Erstzulassung: April 2006

Laufleistung: ca. 1.100 km

Neupreis: 59.325 €

Kaufpreis: 53.950 €

Besser wie NEU, keine Lieferzeit, volle Garantie

## Fahrzeughörse 2

### Caterham CSR 260 Neufahrzeug



### Der Caterhammer

#### Serienausstattung:

Aerodynamisch gestylte Front mit innenliegenden Stoßdämpfern,

Einzelradaufhängung / Hinterachse

Räder: 6.5 + 9 Zoll mit 195/45 R 15 + 245/40 R 15

6-Ganggetriebe, Trockensumpfschmierung

Heizung, Rennkühler mit vergrößertem Lüfter, Innenbelüftete AP Bremsanlage vorn

4-in-1 Edelstahluspuffanlage, SV Chassis (110 mm breiter & 80 mm längerer Innenraum)

Wetter-Equipment, inkl. getönter und geheizter Frontscheibe, Hosenträgergurte (Paar)

Armlehnen, Sportfahrwerk, höhenverstellbar

#### Extras:

Sperre, Batteriehaupschalter, Black Pack, Carbon Sitze, Lackierung. British Racing Green, Carbon Dash

Inkl. Transport und T.Ü.V.

Neupreis: 75.540 €



## Fahrzeughörse 3

Caterham Roadsport 16V Sigma Jubiläumsmodell Neufahrzeug

Standort Meilenwerk - Besichtigung auch am Wochenende möglich



Leergewicht: 550 Kg

0-100 km/h: 6,0 Sek.

V-Max: 189 km/h

Serienausstattung:

Tachometer, Drehzahlmesser, Wassertemperatur,  
Öldruck, Tankanzeige  
3 Punkt Sicherheitsgurte mit Aufrollautomatik  
Lederlenkrad, Überrollbügel, Steinschlagschutz  
5-Gang Getriebe, De-Dion Hinterachse,  
Scheibenbremsen vorn und hinten  
6Jx14" Leichtmetall-Felgen mit  
185/60 HR 14 AVON  
Wegfahrsperr, Wetter-Equipment, inkl. getönter  
u. heizbarer Frontscheibe, Heizung



Anniversary Paket, Verdecktasche, Ledersitze

Neupreis: 39.168 €





## Fahrzeughörse 4

### Caterham 1700 Super Sprint



Erstzulassung: 18.8.1989

**Extras:**

Tonneau-Cover, Wetterausrüstung, Lackierung  
Revolution-Felgen mit 195/60 R14  
225/60 R14

**Erstbesitz**

1700 Super Sprint mit 4-1 Edelstahlauspuffanlage

Kaufpreis: 19.750 €





## Fahrzeuggestube 5

### Caterham HPC Neuaufbau



EZ:Dez.92  
Km (seit Aufbau): 2603  
Tüv /AU : JUN /2009  
Rennmotor 207 PS bei 7390 u/min mit Diagramm



Trockensumpfschmierung extern  
Quaife 5Gang Übersetzung, Quaife Sperrdiff.  
JPE Auspuff und Krümmer  
Wetterausrüstung, Trackday-Überrollbügel  
TRW 4 Punkt H-Gurte mit Schnellverschluss  
Quick Out Lenkrad, S Type Ledersitze  
AP Rennbremsanlage, Bilstein Alurennfahrwerk  
3 teilige Compomotive Felgen mit 205/245-45  
ZR 16 Pirelli  
Öltemperaturmesser, Feuerlöscher  
Not Aus-Startschalterkombination  
3 Punkt Aussenspiegel, Lackierung schwarz  
2ter Radsatz mit A032 dabei  
JPE-Windsplit dabei

**Kaufpreis: 33.950 €**

...weitere Bilder nächste Seite







## Fahrzeughörse 6

Caterham CSR 200 Vorführfahrzeug



**Serienausstattung:** Zusatzinstrument für Öltemperatur, aerodynamisch gestylte Front mit innenliegenden Stoßdämpfern, Einzelradaufhängung / Hinterachse - Räder: 6.5 + 9 Zoll mit 195/45 R 15 + 245/40 R 15, 6-Ganggetriebe, Trockensumpfschmierung, Heizung, Rennkühler mit vergrößertem Lüfter, Innenbelüftete AP Bremsanlage vorn, 4-in-1 Edelstahl-Lauspuffanlage, SV Chassis (110 mm breiter & 80 mm längerer Innenraum), Wetter-Equipment, inkl. getönter und geheizter Frontscheibe, Hosenträgergurte (Paar), Armlehnen, Sportfahrwerk, höhenverstellbar

**Extras:** New Dashboard mit tiefer Sitzwanne und Momo Lenkrad, Ledersitze, Sperrdifferenzial Metallic-Lackierung, Einstiegsprotektoren, Erstzulassung: 25.5. 2007, Km Stand: 9.100



...weitere Bilder nächste Seite





Neupreis: 62.900 €

Kaufpreis: 54.950 € inkl. MwSt.



## Fahrzeugsbörse 7

### Caterham R 300 SV



Modell/EZ: 04/2006 Leistung: 165 PS  
 KM-Stand: 20.000 Km TÜV/AU: 5/08  
 Bereifung: 195/45 R15  
 Farbe: schwarz

Standardaustattung:  
 6-Gang Getriebe,  
 Carbonkotflügel vorn,  
 Carbon Armaturenbrett,  
 Hosenträgergurte,  
 Supersport Fahrwerk höhenverstellbar,  
 15 Zoll Radsatz



Grundpreis: 40.690 €  
 Überführung: 1.700 €  
 T.Ü.V. / Kfz-Brief: 700 €

Gesamt: 43.090 €

Extras:  
 Sperrdifferential: 1.280 €  
 AP-Bremsanlage: 985 €  
 SV Chassis: 2.250 €  
 Batterie Hauptschalter: 255 €  
 Black-Pack: 489 €  
 Außenspiegel 3-Bein: 258 €  
 Ledersitze: 425 €  
 Ledermittelkonsole: 325 €  
 Lackierung schwarz: 1442 €

Extras Gesamt: 7709 €

Neupreis Gesamt: 50.799 €

Kaufpreis: 38.950 €



## Fahrzeugsbörse

### Starter Kit

Eine der beliebtesten Motorisierungen für den Caterham Super 7 war der 16 V Opel / Vauxhall Motor der bis 1996 Werksmäßig gebaut wurde.

Mit 110 KW/ 150 PS und einem Drehmoment von 196 Nm stellt der Motor auch heute noch modernere Motoren in den Schatten.

Wir wollen diese Variante in einer kleinen Serie von 5 Fahrzeugen nochmals aufleben lassen.

Dazu werden ausschließlich Neuteile auf Basis eines De-Dion Starterkit geliefert.

Der 16 V Opel Motor und das 5- Gang Ford Getriebe können gebraucht verwendet werden.

Bei der Beschaffung entsprechender Aggregate sind wir gern behilflich.

Für die spätere Zulassung liegen Registraturen vor, die die Zulassung mit den beliebten Motoren ermöglichen.



Der Preis für einen Bausatz ohne Motor und Getriebe : 22.950 € ab Neuss

Die Lieferzeit beträgt ca. 4 - 6 Monate

Ein fahrfertiger Caterham kann mit einem Zeitaufwand von 80 - 100 Stunden und einem Gesamtaufwand von 25000 Euro aufgebaut werden.

Während der Bauphase stehen wir Ihnen mit Rat und Tat zur Seite.

Für Detailfragen stehen wir Ihnen gern unter der Rufnummer 02131 7181432 zur Verfügung



## Fahrzeughörse Caterham HPC

7Cars Vollaluminium Jubiläumsmodell in Vorbereitung ( wir polieren noch)

Erstzulassung 1986, 16V Opel Motor 110 KW/ 150 PS  
4-1 Auspuffanlage mit Katalysator nach Euro 2



Sitzwannenvertiefung, Ledersitze  
Ausstattung noch frei wählbar



So ähnlich wird der Caterham HPC aussehen

## Teilebörse

Seit Einführung unserer Teilebörse im Mai 2003 auf unserer Homepage [http://www.7cars.de/zubehoer\\_gebrauchtteile.htm](http://www.7cars.de/zubehoer_gebrauchtteile.htm) und verstärkt durch den monatlich erscheinenden 7Cars Live Newsletter, konnten wir viele Kunden auch anderer 7 Marken glücklich machen. Leider sind so viel Teile, Motoren, Auspuffanlagen, Felgen und Zubehör verkauft, daß wir um Ihre Mithilfe bitten.

Wir sind sicher, daß in vielen Garagen oder Kellern "Schmuckstücke" lagern, die für Super 7 Fahrer weltweit von Interesse sind.

Es gibt keinen traurigeren Satz für uns, wie: Tut uns leid, können wir nur Neu oder garnicht mehr besorgen.

Bitte senden Sie, wenn möglich mit Bild, Angaben über Caterham Teile die Sie abgeben möchten an [tklein@7cars.de](mailto:tklein@7cars.de)

Bieten Sie uns alles an, was mit Caterham Super 7 zu tun hat.

Zur Zeit suchen wir für Kunden:

Revolution Felgen 2 x 7"x15" und 2 x 8"x15"

HPC Auspuffanlage mit seitlichem Ausgang

Standard Überrollbügel

**CATERHAM**  
DESIGNED FOR RACING, BUILT FOR LIVING

**SEVEN CARS & PARTS GERMANY** since 1983





## Richard Hubertus Spelberg

\* 2.10.1951 Gut Kühlenhof, Mönchengladbach  
† 1. 5. 2007 Düsseldorf

Richard Hubertus Spelberg wurde geboren am 2. Oktober 1951 als Sohn des Landwirts Dr. Richard Spelberg und seiner Ehefrau Marlies, geh. Clostermann. Den zweiten Namen Hubertus, Schutzheiliger der Jäger, erhielt er zum Andenken an seinen damals schon verstorbenen Großvater, den preußischen Staatsoberförster und Forstmeister Franz Clostermann.

Nach wechselvoller Schul- und Ausbildungszeit ging er als Grafiker in die Werbung, die ihn bis in die neunziger Jahre fesselte. Nebenbei wurde er in dieser Zeit auch als Fotomodell entdeckt. Er lächelte uns von Plakatwänden, Zeitschriftenseiten und TV-Bildschirmen an.



Sein Hobby und Passion waren Autos. Schon 1977 kaufte er sich seinen ersten Lotus Sportwagen, den er bis an sein Lebensende behielt. Später wechselte er dann zu echten Rennwagen, die er bei historischen Veranstaltungen auf den großen Rennstrecken Europas fuhr. Zwar fuhr er nicht sehr gut, aber dafür zuverlässig. Die französische Zeitschrift "Automobile Historique" schrieb einmal über ihn: "Das schönste Auto hatte der Deutsche Richard Spelberg, dessen Fahrkünste aber nicht sehr artistisch waren."

Über den Rennsport erwarb er sich viele gute Freunde, die ihn sein Leben lang begleiteten. Sein liebstes Reiseland war natürlich England, das Home-Country seiner Automarke Lotus. Mehrmals im Jahr setzte er über den Kanal und besuchte Flohmärkte, Bücherläden, Rennveranstaltungen, Werkstätten und Ersatzteilhändler und trug so ein umfassendes Archiv zusammen.

Gerne wurde er auf Hochzeiten eingeladen, die ihn nach Texas/USA führten. Obwohl er selbst nie verheiratet war, was er später bedauerte, stand er oft mit Rat und Tat zur Seite. Er berichtete gerne von den kleinen Katastrophen dieser Feste, von nicht bestellten Restaurants vergessenen Trauringen, vertauschten Kirchen und anderen Katastrophen, die sich in seinen Erzählungen zu lustigen Geschichten wandelten. Offenbar war er auch ein Glücksbringer, denn kaum eine Ehe, deren Beginn er miterlebte, ging später in die Brüche. Stolz war er darauf, dass er schon die ersten Silberhochzeiten besuchen konnte.

Von sich selbst sagte er, mit Kindern nicht umgehen zu können. Die Erziehungsversuche an seinen Patenkinder Karoline Brammer, Richard Hauch und Finn Wirth waren berüchtigt. Legendär waren jedoch seine Kinderfeste. Er organisierte Kettcar-Rennen in der Düsseldorfer Nachbarschaft und aufregende Schatzsuchen, bei der die Kinder eine prall gefüllte eiserne Schatztruhe auf dem familieneigenen Bauernhof in Hennef/Sieg ausgraben durften.

wieter nächste Seite

Seit Beginn der neunziger Jahre kümmerte er sich mehr und mehr um die Entwicklung von Grundstücken. In Hennef und Köln entwickelte er Flächen zu Bauland, baute Straßen und Kanäle, kaufte und tauschte Grundstücke. Das hierzu erforderliche Wissen eignete er sich im Laufe der Jahre an. Er suchte hierzu den Rat alter Freunde, erfahrener Fachleute und Anwälte, deren Hilfe er auch manchmal annahm.

Mit großem Geschick gelang es ihm außerdem, eine komplizierte Erbgemeinschaft aus der Familie seines Vaters aufzulösen. Es zog ihn immer wieder nach Hennef, wo im 17. Jahrhundert seine Vorfahren Clostermann im Ortsteil Warth einen Bauernhof erworben hatten. Weil es damals dort noch keine Kirche gab, wurden die Verstorbenen der Familie in Geistingen beerdigt, wo auch der liebe Verstorbene heute seine letzte Ruhe findet.

Ein Freund sagte über ihn: "Er lachte, auch als es ihm schlecht ging."

Stets spielte er den Ernst seiner Krebserkrankung herunter. Bis in die letzten Tage scherzte er mit den Krankenschwestern und Ärzten und galt an der Universitätsklinik als "Starpatient".

Es war ihm wichtig, bis zum Schluss über sein Leben selbst zu bestimmen. Seine Freunde haben ihm mit viel Einfügungsvermögen in der schweren Zeit der Krankheit dies auch ermöglicht.

Er ruhe in Frieden.

(Nachruf für den Verstorbenen, mit freundlicher Genehmigung von Hr. Brammer)



Richard Spelberg bei einem Rennen in Spa



## Seven Art

Bringen Sie "Ihren" Seven auf die Leinwand. Oder Verschenken Sie ein "Gemälde" an einen Seven Enthusiasten. - Machen Sie aus Ihren Bildern Objekte.

Ob Sie die Leinwand an die Wand hängen und so ein dreidimensionales Objekt schaffen (2-4cm Rahmentiefe), oder es dekorativ auf einer Staffelei präsentieren.

Ein Kunstobjekt für alle Liebhaber. Natürlich realisieren wir für Sie auch andere Motive.

Setzen Sie sich einfach mit uns in Verbindung.

Besuchen Sie unser Homepage [www.7cars.de](http://www.7cars.de) oder mailen Sie uns unter [tklein@7cars.de](mailto:tklein@7cars.de).

Gerne informieren wir Sie über Lieferzeiten und Preise.



z.B. Format 70 x 100 cm Druck auf Leinwand ab 199 € zzgl. Versandkosten. Lieferzeit ca. 2 Wochen

## Kurioses



“Alles putt”!